

# EMG



## 15HR

### RUČNÍ PÁKOVÉ LISY

### NÁVOD K POUŽITÍ

Tyto lisy jsou robustní, přesné, flexibilní a ergonomické.

Maximální výkon je dosažen na konci zdvihu v závislosti na síle působící na páku.

Často se používají k montážním pracím, řezání tenkých výrobků, drobným ohýbacím pracím, různým lisovacím operacím atd.



#### Technické specifikace:

	15HR
Výkon (kg)	1500
Pracovní zdvih (mm)	30 / 60
Nastavitelná světlá výška (mm)	60 ▶ 250
Vyložení (mm)	102
Vrtání beranu (mm)	16H7 x 26
Vrtání stolu	32H7
Pracovní stůl (mm)	200 x 180
Maximální úhel rotace páky	90°
Hmotnost (kg)	32

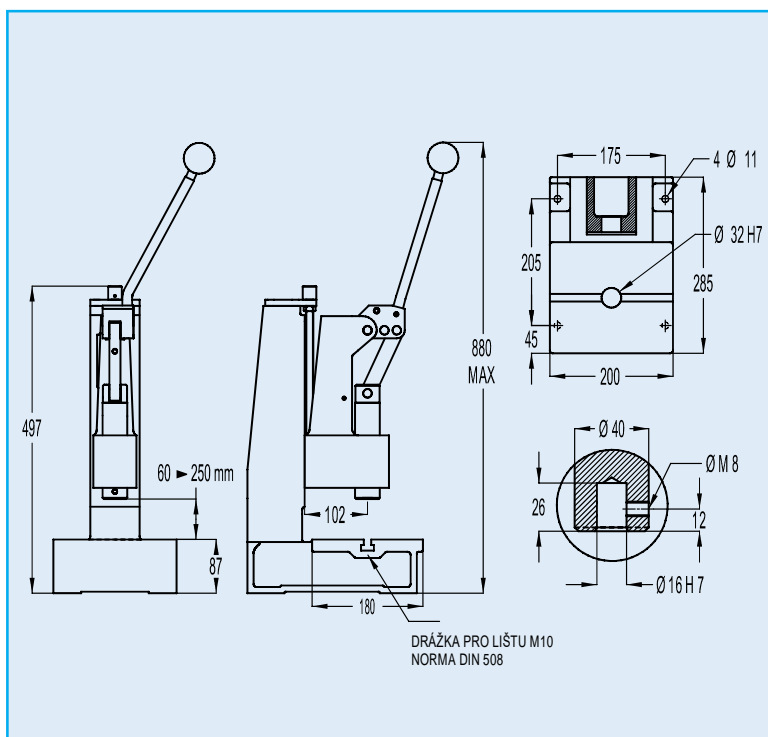

# NÁVOD K POUŽITÍ

## LISU 15HR

15HR

### > ROZBALENÍ / INSTALACE:

Vyjměte lis z obalu. Před připevněním lisu k pracovnímu stolu pomocí otvorů (obr. 1) určených k tomuto účelu zkontrolujte, zda jsou jednotlivé komponenty v dobrém stavu. Očistěte ochrannou vrstvu proti rzi na obráběných dílech jemným odmašťovacím prostředkem.

### > NASTAVENÍ A POUŽITÍ:

#### • Světlá výška:

Povolte 2 šrouby M14 (obr. 2)

Pomocí šroubu M12 (obr. 3) nastavte polohu hlavy.

Zajistěte ji na místě utažením dvou šroubů M14 na desce (obr. 2)

Chcete-li využít maximální výkon, nastavte světlovou výšku co nejbližší spodní úvrati (páka v dolní poloze).

#### • Nastavení vašich přípravků a nástrojů:

Připevněte spodní část náradí k pracovnímu stolu. (Jako volitelné příslušenství dodáváme kameny M10, které zapadají do drážky (obr.4) a usnadňují upnutí přípravku)

Upevněte horní část nástroje do otvoru Ø16H7 beranu a zajistěte ho šroubem M8 (obr.5)

#### • Nastavení spodní úvrati:

Nastavte požadovaný zdvih nastavením polohy šroubu M8 (obr. 6)

Je-li vaše zařízení vybaveno systémem jemného nastavení spodní úvrati (dodává se jako volitelné příslušenství), použijte jej k dosažení větší přesnosti nastavení (jeden dílek = 0,02 mm).

#### • Zdvih30 mm:

Povolte šroub M4 (obr. 8) a vyjměte kloubový čep (obr. 9)

Posuňte ovládací tyč na kolenním kloubu posunutím čepu kloubu nahoru do 2. vývrtu. Zajistěte polohu utažením šroubu (obr. 8)

### > PÉČE / ÚDRŽBA:

Váš lis je mimořádně robustní a nenáročný na údržbu. Pro zajištění dlouhodobé životnosti stačí pohyblivé části dvakrát ročně promazat jemným olejem a udržovat je v čistotě.

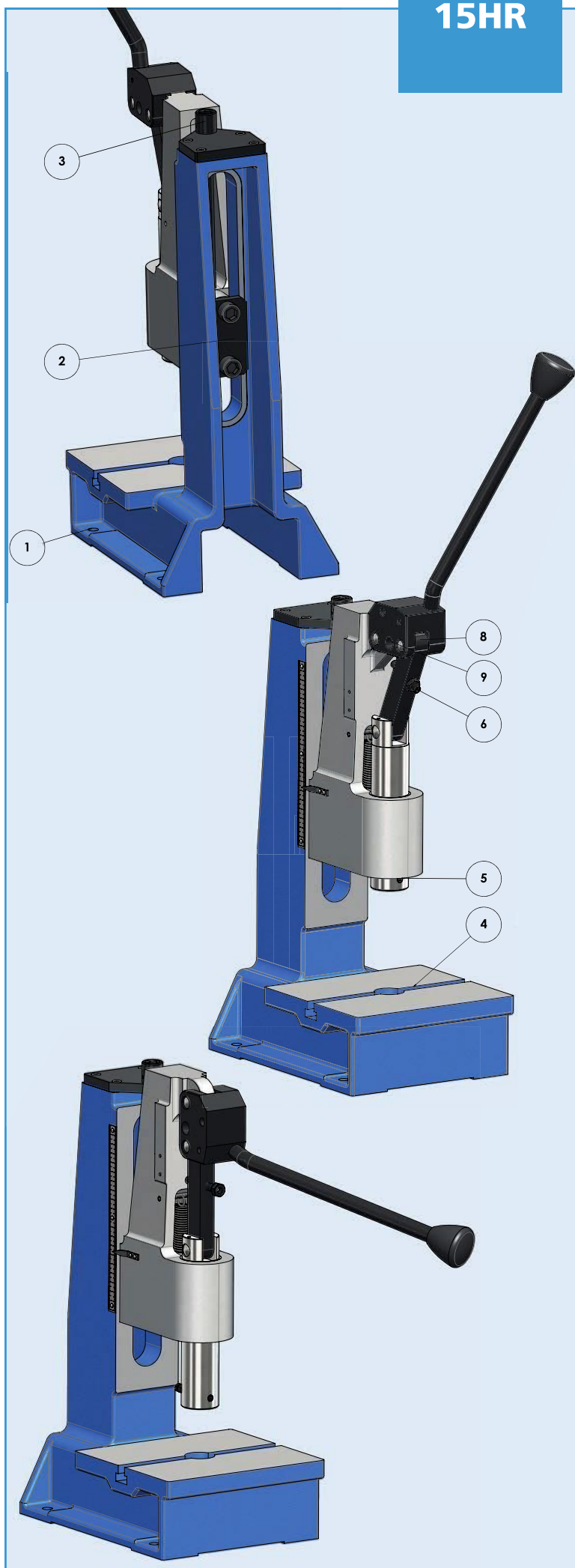

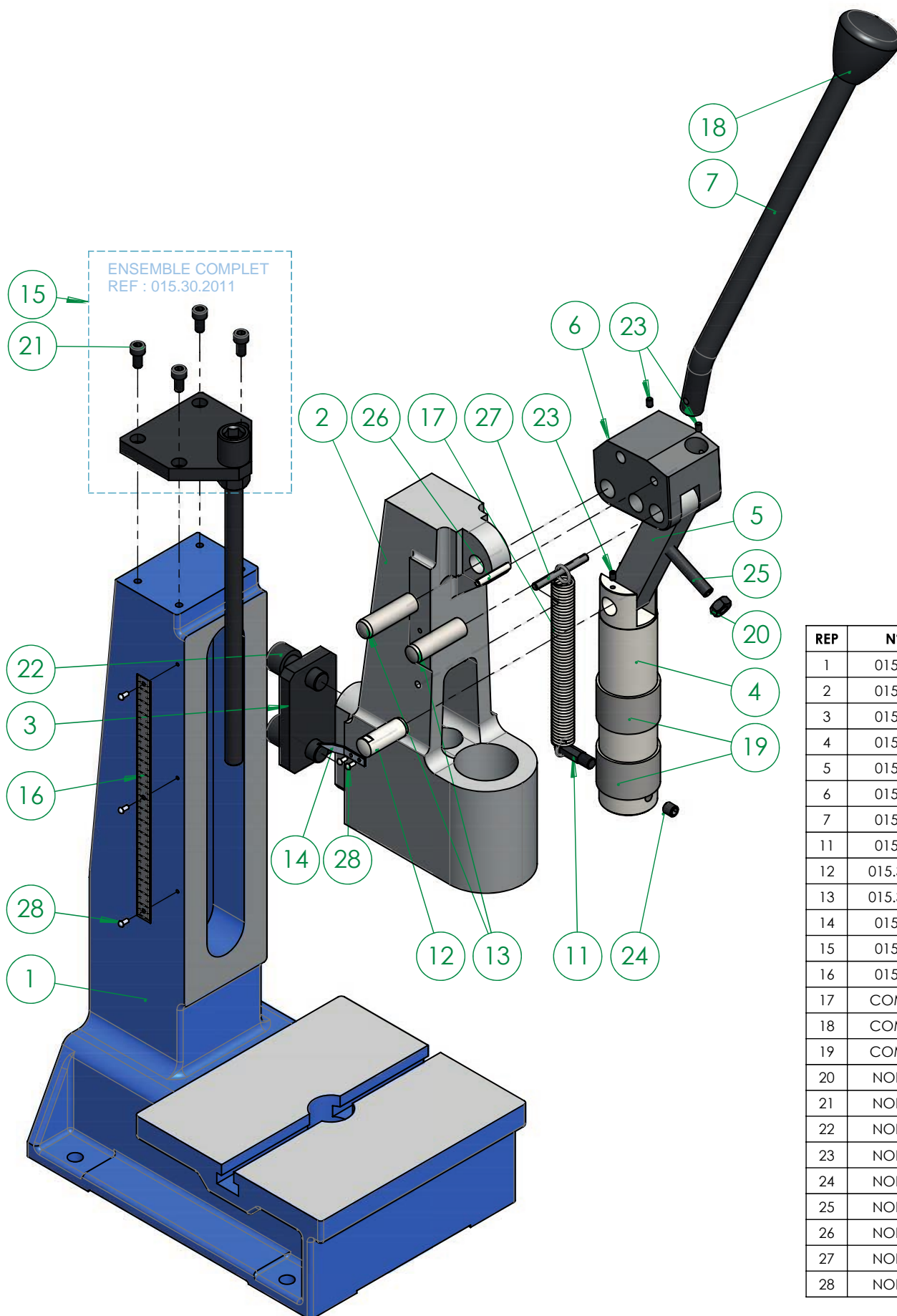

REP	N° PIECE	Qté
1	015.30.3003	1
2	015.30.3004	1
3	015.30.3005	1
4	015.30.3006	1
5	015.30.3007	1
6	015.30.3008	1
7	015.30.3010	1
11	015.30.3013	1
12	015.30.3014-1	1
13	015.30.3014-2	2
14	015.30.3026	1
15	015.30.2011	1
16	015.30.3031	1
17	COM-000006	1
18	COM-000007	1
19	COM-000091	2
20	NOR-000070	1
21	NOR-000148	4
22	NOR-000225	2
23	NOR-001662	3
24	NOR-000873	1
25	NOR-000884	1
26	NOR-001406	1
27	NOR-001262	1
28	NOR-001684	5



## 2HR

200 kg

0 ▶ 50 mm

54 ▶ 200 mm

8 kg



## 3HR

400 kg

0 ▶ 80 mm

35 ▶ 270 mm

17 kg



## 4HR

600 kg

0 ▶ 100 mm

46 ▶ 280 mm

25 kg



## 4HR-LP

600 kg

0 ▶ 100 mm

30 ▶ 400 mm

40 kg



## 4HR C-Max

600 kg

0 ▶ 100 mm

95 ▶ 305 mm

95 kg



## 5HR

500 kg

50 mm

42 ▶ 185 mm

9 kg



## 7HR

700 kg

40 mm

35 ▶ 260 mm

25 kg



## 7HR C-Max

700 kg

40 mm

80 ▶ 270 mm

95 kg



## 15HR

1500 kg

30 / 60 mm

60 ▶ 250 mm

32 kg



## 15HR-LP

1500 kg

30 / 60 mm

220 ▶ 280 mm

55 kg



## 20HR

2000 kg

60 mm

120 ▶ 280 mm

65 kg



## 20HR-LP

2000 kg

60 mm

230 ▶ 290 mm

70 kg

