

NÁVOD K POUŽITÍ

LISU 15HR-LP

> ROZBALENÍ / INSTALACE:

Vyjměte lis z obalu. Před připevněním lisu k pracovnímu stolu pomocí otvorů (*obr. 1*) určených k tomuto účelu zkontrolujte, zda jsou jednotlivé komponenty v dobrém stavu. Očistěte ochrannou vrstvu proti rzi na obráběných dílech jemným odmašťovacím prostředkem.

> NASTAVENÍ A POUŽITÍ:

• Světlá výška:

Povolte 2 šrouby M14 (*obr. 2*)

Pomocí šroubu M12 (*obr. 3*) nastavte polohu hlavy.

Zajistěte ji na místě utažením dvou upevňovacích šroubů M14 na desce (*obr. 2*)

Chcete-li využít maximální výkon, nastavte světlovou výšku co nejbližší spodní úvrati (páka v dolní poloze).

• Nastavení vašich přípravků:

Připevněte spodní část náradí k pracovnímu stolu. (Jako volitelné příslušenství dodáváme kameny M10, které zapadají do drážky (*obr.4*) a usnadňují upnutí nástroje)

Upevněte horní část nástroje do otvoru Ø16H7 beranu a zajistěte ho šroubem M8 (*obr.5*)

• Nastavení spodní úvrati:

Nastavte požadovaný zdvih nastavením polohy šroubu M8 (*obr. 6*)

Je-li vaše zařízení vybaveno systémem jemného nastavení spodní úvrati (dodává se jako volitelné příslušenství), použijte jej k dosažení větší přesnosti nastavení (jeden dílek = 0,02 mm).

• Zdvih 30 mm:

Povolte šroub M4 (*obr. 8*) a vyjměte kloubový čep (*obr. 9*)

Posuňte ovládací tyč na kolenním kloubu posunutím čepu kloubu nahoru do 2. vývrtu.

Zajistěte polohu utažením šroubu (*obr. 8*)

> PÉČE / ÚDRŽBA:

Váš lis je mimořádně robustní a nenáročný na údržbu. Pro zajištění dlouhodobé životnosti stačí pohyblivé části dvakrát ročně promazat jemným olejem a udržovat je v čistotě.

15HR-LP

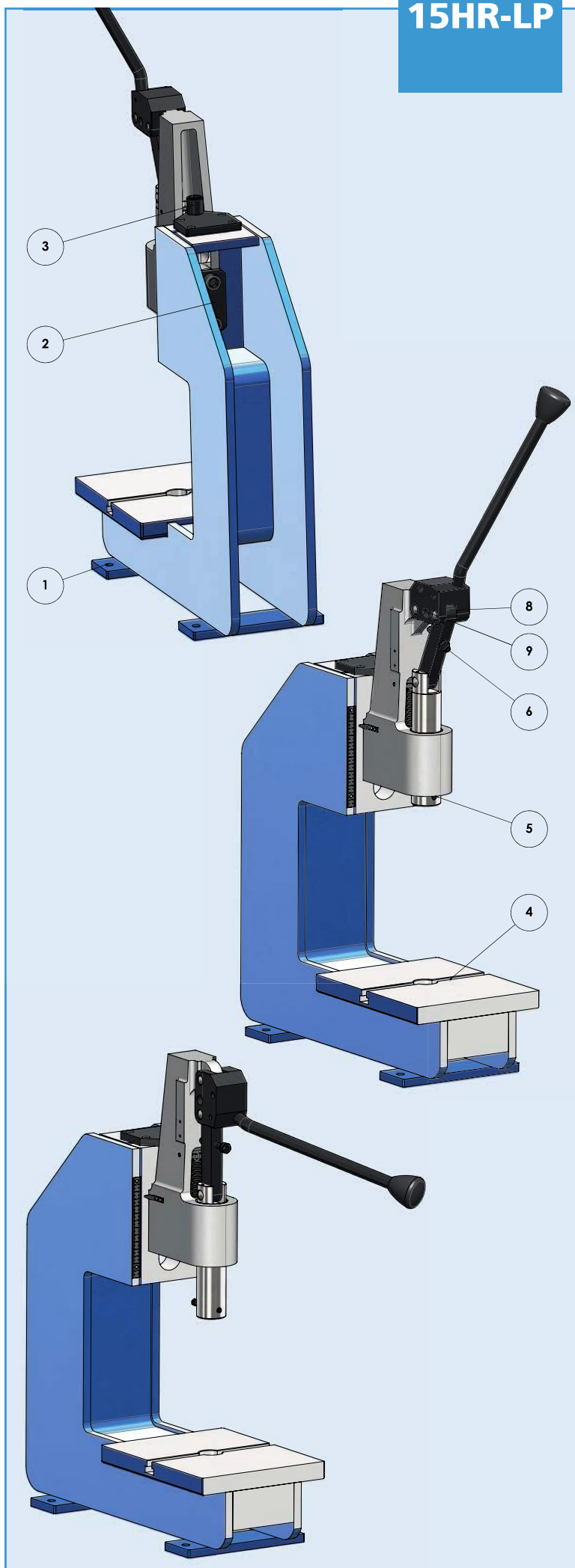

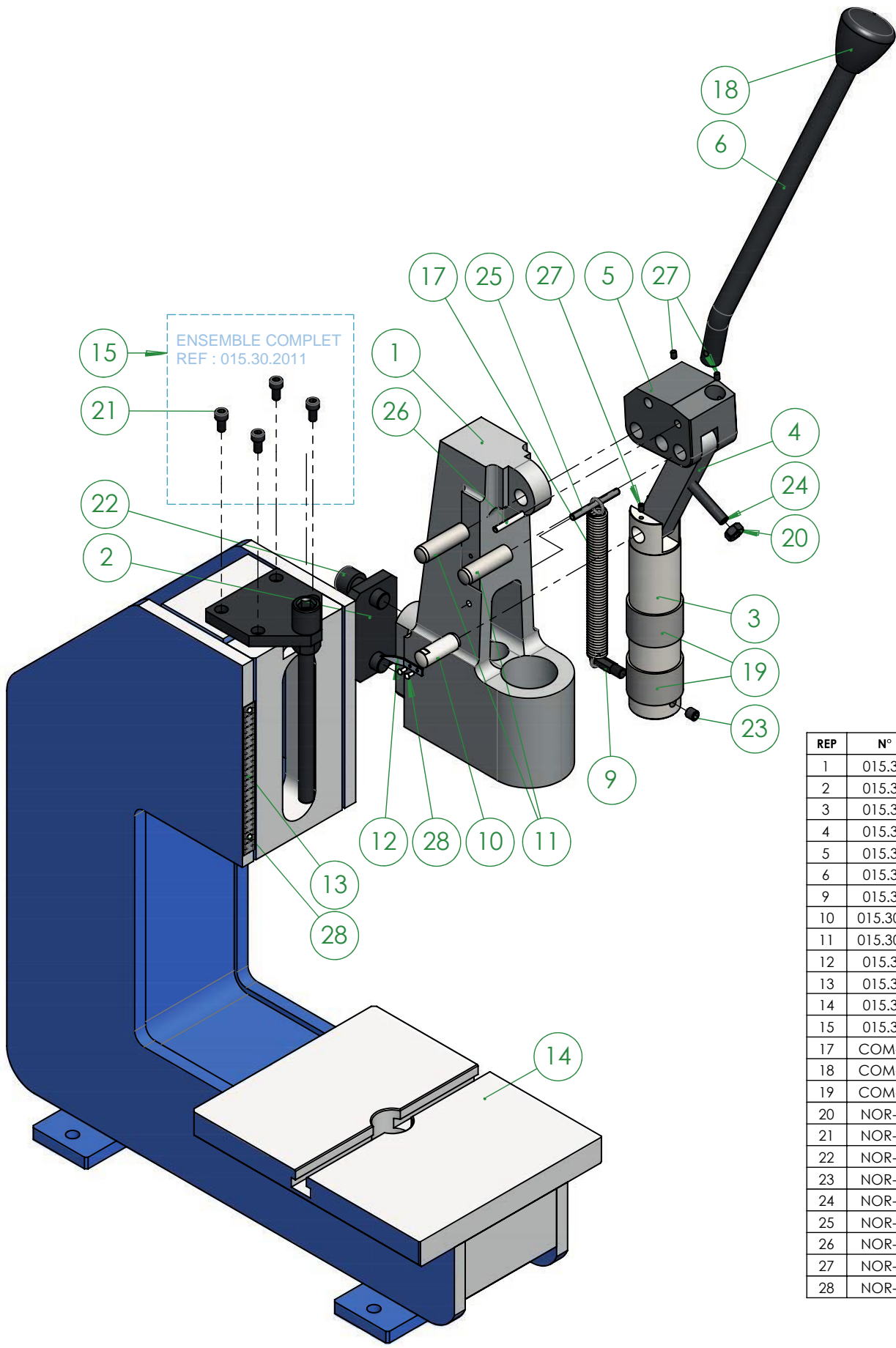

REP	N° PIECE	Qté
1	015.30.3004	1
2	015.30.3005	1
3	015.30.3006	1
4	015.30.3007	1
5	015.30.3008	1
6	015.30.3010	1
9	015.30.3013	1
10	015.30.3014-1	1
11	015.30.3014-2	2
12	015.30.3026	1
13	015.30.3032	1
14	015.30.3200	1
15	015.30.2011	1
17	COM-000006	1
18	COM-000007	1
19	COM-000091	2
20	NOR-000070	1
21	NOR-000148	4
22	NOR-000225	2
23	NOR-000873	1
24	NOR-000884	1
25	NOR-001262	1
26	NOR-001406	1
27	NOR-001662	3
28	NOR-001684	4

DALŠÍ LISY Z TÉTO ŘADY



2HR

Výkon

200 kg

Pracovní zdvih

0 ▶ 50 mm

Světlá výška

54 ▶ 200 mm

Hmotnost

8 kg



3HR

Výkon

400 kg

Pracovní zdvih

0 ▶ 80 mm

Světlá výška

35 ▶ 270 mm

Hmotnost

17 kg



4HR

Výkon

600 kg

Pracovní zdvih

0 ▶ 100 mm

Světlá výška

46 ▶ 280 mm

Hmotnost

25 kg



4HR-LP

Výkon

600 kg

Pracovní zdvih

0 ▶ 100 mm

Světlá výška

30 ▶ 400 mm

Hmotnost

40 kg



4HR C-Max

Výkon

600 kg

Pracovní zdvih

0 ▶ 100 mm

Světlá výška

95 ▶ 305 mm

Hmotnost

95 kg



5HR

Výkon

500 kg

Pracovní zdvih

50 mm

Světlá výška

42 ▶ 185 mm

Hmotnost

9 kg



7HR

Výkon

700 kg

Pracovní zdvih

40 mm

Světlá výška

35 ▶ 260 mm

Hmotnost

25 kg



7HR C-Max

Výkon

700 kg

Pracovní zdvih

40 mm

Světlá výška

80 ▶ 270 mm

Hmotnost

95 kg



15HR

Výkon

1500 kg

Pracovní zdvih

30 / 60 mm

Světlá výška

60 ▶ 250 mm

Hmotnost

32 kg



15HR-LP

Výkon

1500 kg

Pracovní zdvih

30 / 60 mm

Světlá výška

220 ▶ 280 mm

Hmotnost

55 kg



20HR

Výkon

2000 kg

Pracovní zdvih

60 mm

Světlá výška

120 ▶ 280 mm

Hmotnost

65 kg



20HR-LP

Výkon

2000 kg

Pracovní zdvih

60 mm

Světlá výška

230 ▶ 290 mm

Hmotnost

70 kg



VÝROBCE LISŮ OD 200 KG DO 80 T

www.emgpreses.com - T. + 33 (0)4 50 01 11 58 - Email : contact@emg.fr

EMG PRESSES - LONG SAS - 80 rue du Loquois - ZAE Rumilly Sud - 74150 Marigny-St-Marcel - France

PRAMARK s.r.o. www.pramark.cz e-mail: pramark@pramark.cz Tel. + 420 251 561 029

