

# EMG



## 5HR

### RUČNÍ PÁKOVÉ LISY

#### NÁVOD K POUŽITÍ

Tyto lisy jsou robustní, přesné, flexibilní a ergonomické.

Maximální výkon je dosažen na konci zdvihu v závislosti na síle působící na páku.

Často se používají k montážním pracím, řezání tenkých výrobků, drobným ohýbacím pracím, různým lisovacím operacím atd.



#### Technické specifikace:

	5HR
Výkon (kg)	500
Pracovní zdvih (mm)	50
Nastavitelná světlá výška (mm)	42 ▶ 185
Vyložení (mm)	72
Vrtání beranu (mm)	10H7 x 24
Vrtání stolu	14H7
Stůl (mm)	100 x 70
Maximální úhel rotace páky	90°
Hmotnost (kg)	9

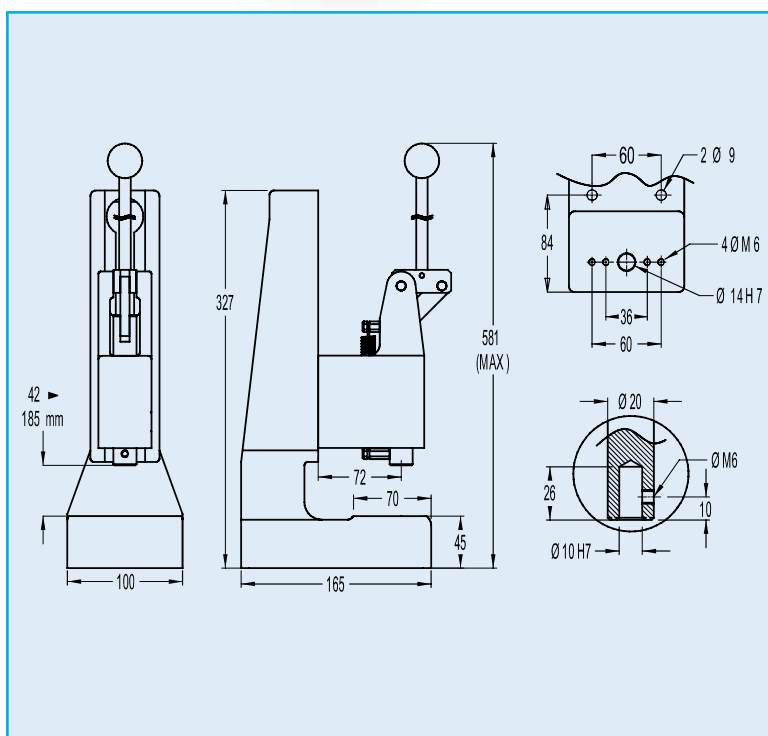

# NÁVOD K POUŽITÍ

## LISU 5HR

5HR

### > ROZBALENÍ / INSTALACE:

Vyjměte lis z obalu. Před připevněním lisu k pracovnímu stolu pomocí otvorů (*obr. 1*) určených k tomuto účelu zkontrolujte, zda jsou jednotlivé komponenty v dobrém stavu. Očistěte ochranu proti rzi na obráběných dílech jemným odmašťovacím prostředkem.

### > NASTAVENÍ A POUŽITÍ:

#### • Světlá výška:

**Pozor:** Zajistěte nebo přidržujte hlavu tak, aby při odšroubování nespadla: hrozí nebezpečí skřípnutí rukou nebo poškození nástroje.

Povolte dva šrouby M10 (*obr. 3*) a zároveň jednou rukou přidržujte hlavu lisu (*obr. 4*).

Umístěte hlavu lisu do požadované výšky a zajistěte 2 šrouby (*obr.3*).

#### • Nastavení vašich přípravků a nástrojů:

Použijte otvory se závitem M6 zarovnané v ose beranu, a to s následujícími osovými vzdálenostmi: 18 mm a 30 mm na každé straně osy beranu.

Upevněte horní část nástroje do otvoru Ø10H7 vývrtu a zajistěte ho šroubem M6 (*obr.5*)

#### • Nastavení spodní úvrati:

Nastavte požadovaný zdvih nastavením polohy šroubu M4 (*obr. 6*) a zajistěte pojistnou maticí (*obr. 7*)

### > PÉČE / ÚDRŽBA:

Váš lis je mimořádně robustní a nenáročný na údržbu. Pro zajištění dlouhodobé životnosti stačí pohyblivé části dvakrát ročně promazat jemným olejem a udržovat je v čistotě.

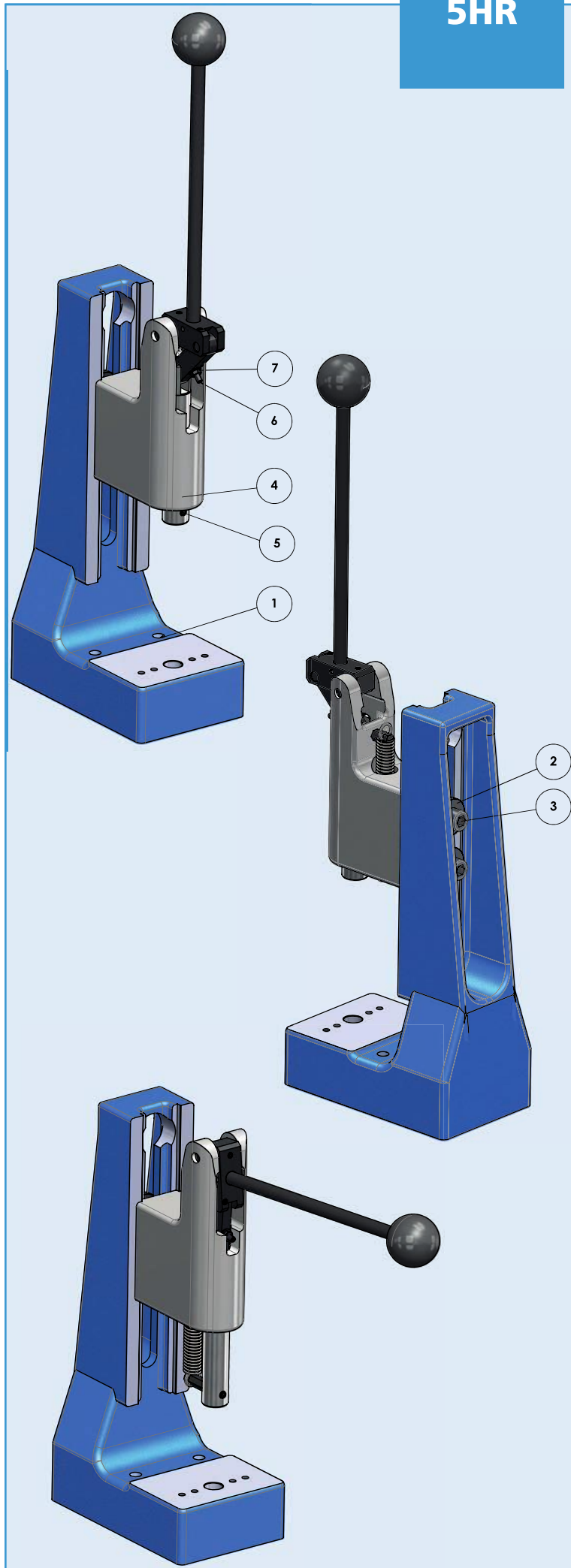

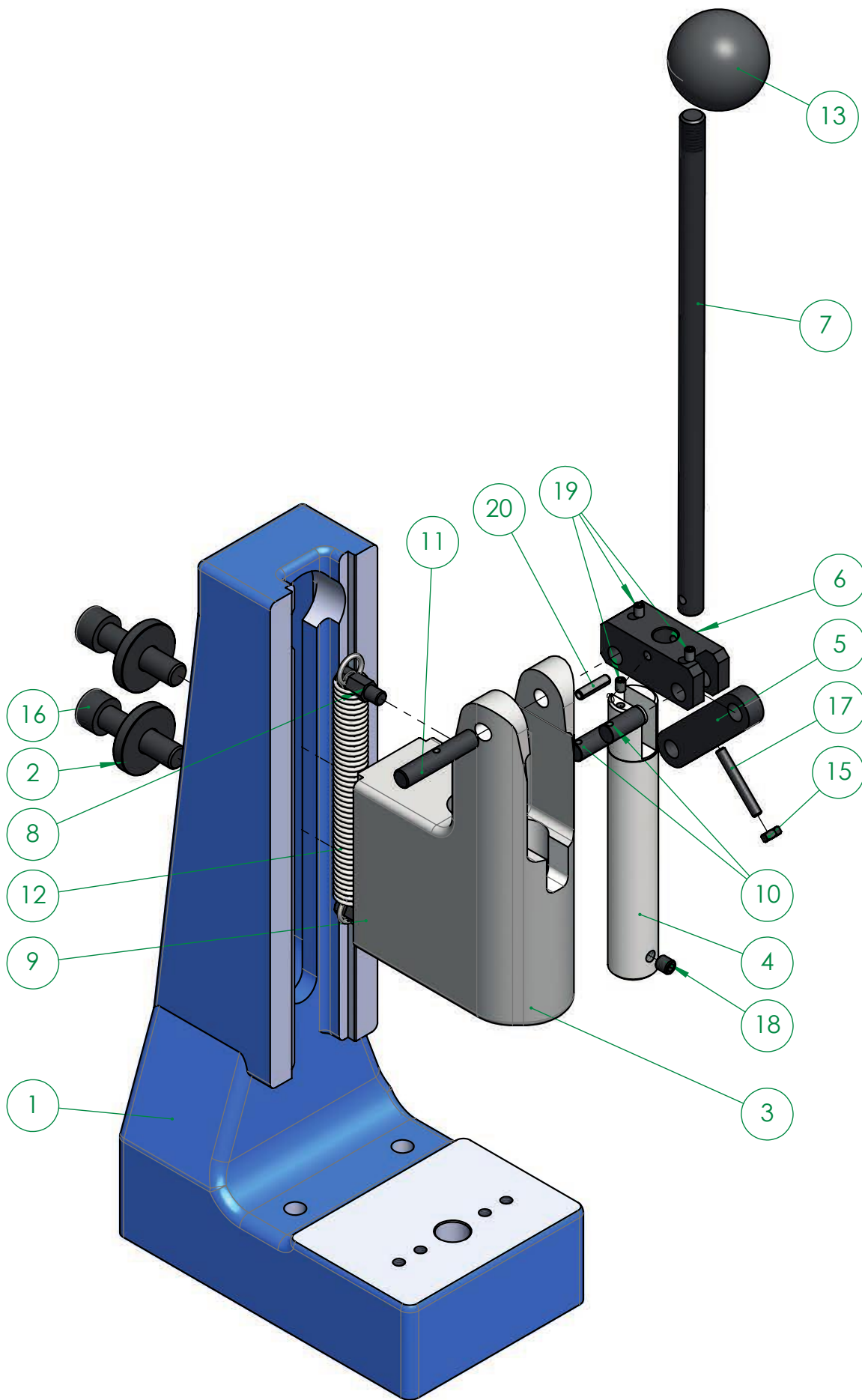

1	002.30.3001	1
2	002.30.3007	2
3	005.30.3002	1
4	005.30.3003	1
5	005.30.3004	1
6	005.30.3005	1
7	005.30.3006	1
8	005.30.3007	1
9	005.30.3008	1
10	005.30.3009	2
11	005.30.3010	1
12	COM-000003	1
13	COM-000011	1
15	NOR-000067	1
16	NOR-000190	2
17	NOR-000836	1
18	NOR-001664	1
19	NOR-000942	3
20	NOR-001240	1

# DALŠÍ LISY Z TÉTO ŘADY



## 2HR

Výkon

200 kg

Pracovní zdvih

0 ▶ 50 mm

Světlá výška

54 ▶ 200 mm

Hmotnost

8 kg



## 3HR

Výkon

400 kg

Pracovní zdvih

0 ▶ 80 mm

Ssvětlá výška

35 ▶ 270 mm

Hmotnost

17 kg



## 4HR

Výkon

600 kg

Pracovní zdvih

0 ▶ 100 mm

Světlá výška

46 ▶ 280 mm

Hmotnost

25 kg



## 4HR-LP

Výkon

600 kg

Pracovní zdvih

0 ▶ 100 mm

Světlá výška

30 ▶ 400 mm

Hmotnost

40 kg



## 4HR C-Max

Výkon

600 kg

Pracovní zdvih

0 ▶ 100 mm

Světlá výška

95 ▶ 305 mm

Hmotnost

95 kg



## 5HR

Výkon

500 kg

Pracovní zdvih

50 mm

Světlá výška

42 ▶ 185 mm

Hmotnost

9 kg



## 7HR

Výkon

700 kg

Pracovní zdvih

40 mm

Světlá výška

35 ▶ 260 mm

Hmotnost

25 kg



## 7HR C-Max

Výkon

700 kg

Pracovní zdvih

40 mm

Světlá výška

80 ▶ 270 mm

Hmotnost

95 kg



## 15HR

Výkon

1500 kg

Pracovní zdvih

30 / 60 mm

Světlá výška

60 ▶ 250 mm

Hmotnost

32 kg



## 15HR-LP

Výkon

1500 kg

Pracovní zdvih

30 / 60 mm

Světlá výška

220 ▶ 280 mm

Hmotnost

55 kg



## 20HR

Výkon

2000 kg

Pracovní zdvih

60 mm

Světlá výška

120 ▶ 280 mm

Hmotnost

65 kg



## 20HR-LP

Výkon

2000 kg

Pracovní zdvih

60 mm

Světlá výška

230 ▶ 290 mm

Hmotnost

70 kg



VÝROBCE LISŮ OD 200 KG DO 80 T

[www.emgpresse.com](http://www.emgpresse.com) - T. + 33 (0)4 50 01 11 58 - Email : [contact@emg.fr](mailto:contact@emg.fr)

EMG PRESSES - LONG SAS - 80 rue du Loquois - ZAE Rumilly Sud - 74150 Marigny-St-Marcel - France

PRAMARK s.r.o. [www.pramark.cz](http://www.pramark.cz) e-mail: [pramark@pramark.cz](mailto:pramark@pramark.cz) Tel. + 420 251 561 029

